

Bloque 2



Aprendizaje esperado:

- 4) Reactiva aprendizajes previos relacionados con la asignatura.
- 5) Utiliza las declinaciones latinas y el análisis morfológico de palabras como estrategia para mejorar su comunicación tanto en lo cotidiano como en lo académico.

Criterios de evaluación:

Total de ADAS= 40 %

ADA 1=5

ADA 2 =15

ADA 3=15

Diagnóstico, Reforzamiento y Metacognición=5%

Prueba escrita B1y 2 =60%

Semana 1(12-13 de octubre)
Sesión 1

EVALUACIÓN DIAGNÓSTICA

I. SUBRAYA LA RESPUESTA CORRECTA EN CADA CASO

1. Son las vocales en español
a) a, e, i, o, u b) a, e, o, u, v c) a, e, i, o, u d) a, b, i, o, u
2. El vocablo silentium se pronuncia:
a) Silencium b) silentium c) silengium d) silenchium
3. La parte invariable(raíz)de las palabras nombramiento, sobrenombre y nombrado es:
a) miento b) nombrar c) nombr d) nombra
4. En la palabra interdigi la raíz del sustantivo es:
a) inter b) digital c) digit d) lerdigi
5. La palabra Philadelphia se pronuncia correctamente.
a) Philadelphia b) fpiladelfia c) Filadelpia d) Filadelfia
6. Qué palabra completa correctamente la siguiente frase. El hombre y el lobo se parecen en que ambos son:
a) omnimodos b) pusilánime c) carnívoros d) perenes
7. Declinar significa:
a) armar palabras nuevas b) agregar sufijos c) descomponer
d) Mencionar los casos de las funciones del sustantivo.

Semana 2 (16-20 de octubre)
Sesión 1 y 2

Tema 1. Géneros, números y casos

El latín es una lengua de flexión sintética: expresa sus relaciones gramaticales por medio de desinencias (terminaciones) que se combinan con la raíz. Para comprender el funcionamiento de la lengua, analizaremos sus géneros, números y casos.

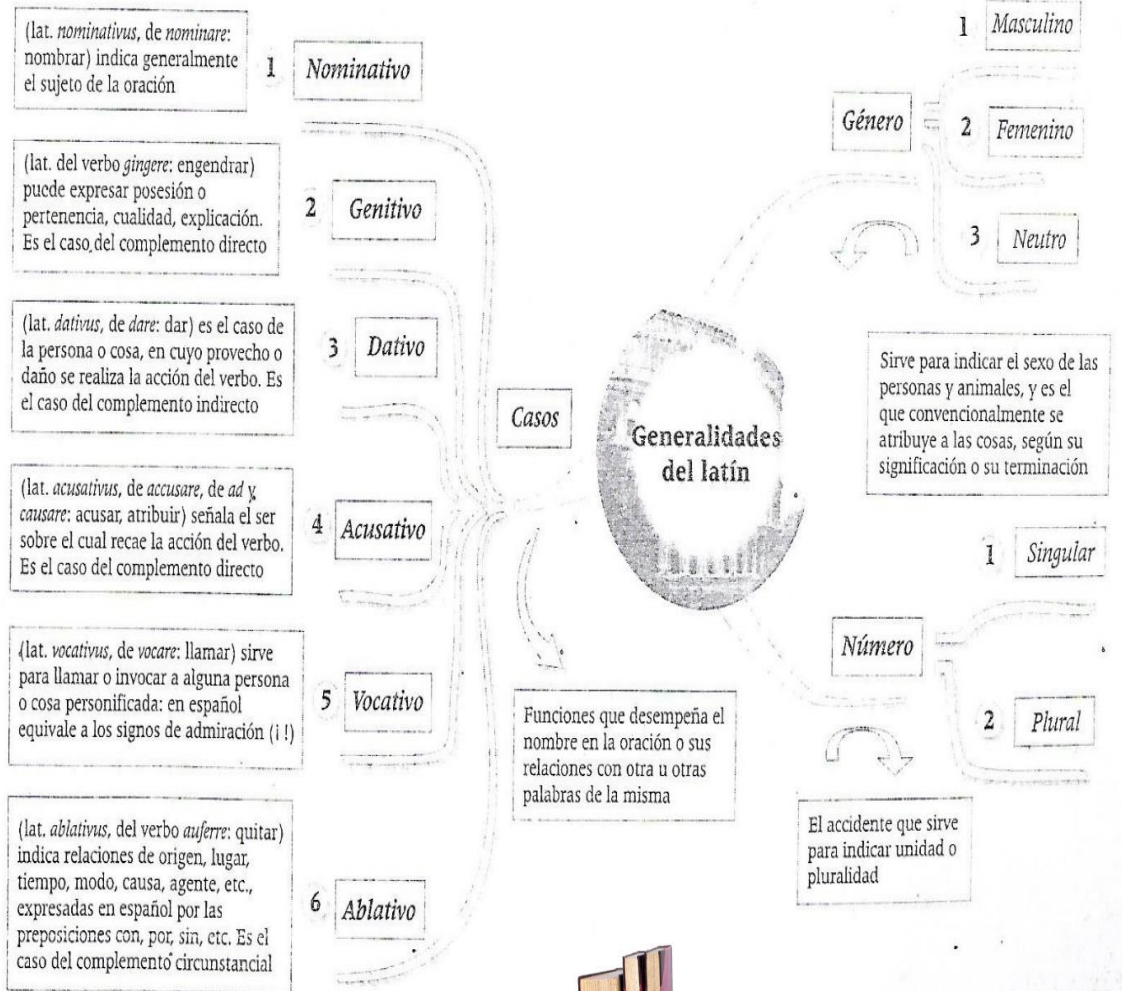

Sesión 3 y 4

Ve el siguiente video que servirá para aumentar tu conocimiento del tema.

<https://www.youtube.com/watch?v=9j6gS8vy3DQ>

Actividad de Aprendizaje 1

Nombre del estudiante: _____ **Grupo:** _____ **Fecha:** _____

Equipos de tres integrantes

Valor: 5 puntos

Contenidos	Accidentes gramaticales
Aprendizaje esperado	5) Utiliza las declinaciones latinas y el análisis morfológico de palabras como estrategia para mejorar su comunicación tanto en lo cotidiano como en lo académico.
Competencias Disciplinares	5. Expresa ideas y conceptos en composiciones coherentes y creativas, con introducciones, desarrollo y conclusiones claras.
Atributos de las competencias genéricas	4.1 Expresa ideas y conceptos mediante representaciones lingüísticas, matemáticas o gráficas. 4.2 Aplica distintas estrategias comunicativas según quienes sean sus interlocutores, el contexto en el que se encuentra y los objetivos que persigue. 4.3 Identifica las ideas clave en un texto o discurso oral e infiere conclusiones a partir de ellas.

Escribe dentro del paréntesis la letra de la respuesta correcta.

1. Es la acción de poner un nombre en todos sus casos, ()
a) género b) número c) caso d) declinar
2. Sirve para indicar el sexo de las personas, animales o cosas. ()
a) género b) número c) caso d) declinación
3. Caso que sirve para expresar propiedad o pertenencia. ()
a) Nominativo b) dativo c) genitivo d) Vocativo
4. Funciones que desempeña el nombre en la oración. ()
a) casos b) género c) nominativo d) acusativo
5. Caso que indica generalmente el sujeto de la oración. ()
a) nominativo b) acusativo c) vocativo d) ablativo
6. Accidente que sirve para indicar unidad o pluralidad. ()

a) género	b) número	c) caso	d) declinación	
7. Caso que indica relaciones de origen, lugar, tiempo, modo, causa, agente.				()
a) Vocativo	b) acusativo	c) dativo	d) ablativo	
8. Caso que señala el ser sobre el cual recae la acción del verbo.				()
a) nominativo	b) genitivo	c) dativo	d) acusativo	
9. Caso que sirve para llamar o invocar alguna persona o cosa personificada.				()
a) dativo	b) acusativo	c) vocativo	d) ablativo	
10. Es el caso de la persona o cosa, en cuyo provecho o daño se realiza la acción.				()
a) ablativo	b) dativo	c) genitivo	d) vocativo	

Lista de cotejo del ADA 1

ASPECTOS	VALOR	PUNTUACIÓN OBTENIDA	OBSERVACIONES
Identifica los accidentes gramaticales	1		
Comprende cada uno de los casos	1		
Contesta correctamente cada uno de los reactivos.	1		
Relaciona las afirmaciones con la opción de respuesta.	1		
Presenta una portada (logotipo, datos de la escuela, <u>Título del trabajo</u> , número del ADA, materia, nombre del profesor, nombres de los integrantes del equipo, grado, grupo y fecha de entrega). Formato: Utiliza la fuente de texto: Arial, tamaño de la fuente 12, interlineado 1.5, márgenes 2.5 cm (superior, inferior, derecho e izquierdo), sangría, y con todas las hojas paginadas con excepción de la portada.	1		
Total:	5 puntos		
<ul style="list-style-type: none"> Trabajo sin lista de cotejo (y sin los nombres de los integrantes del equipo) tendrá 5 puntos menos. A los trabajos plagiados se les cancelará la calificación del ADA. No se aceptará la expulsión de integrantes un día antes o el día de la entrega, si tienen problemas con los integrantes de su equipo avisar de forma oportuna al docente o tutor. 			

Semana 3 (23-27 de octubre)

Sesión 1

GENERALIDADES DEL LATÍN

Tema 2. Declinaciones latinas

Declinar es poner un nombre, adjetivo o pronombre en todos sus casos.

El español expresa los diferentes casos con artículos y preposiciones; el latín carece de estas partículas y emplea terminaciones en cada caso de la declinación. La declinación latina es desinencial.

Singular		
	Latín	Español
Nominativo	<i>dominus</i>	<i>el</i> señor
Genitivo	<i>domini</i>	<i>del</i> señor
Dativo	<i>domino</i>	<i>a, para</i> el señor
Acusativo	<i>dominum</i>	<i>al</i> señor
Vocativo	<i>domine</i>	¡señor!
Ablativo	<i>domino</i>	<i>con, por, etc.</i> el señor

Plural		
	Latín	Español
Nominativo	<i>domini</i>	<i>los</i> señores
Genitivo	<i>dominorum</i>	<i>de los</i> señores
Dativo	<i>dominis</i>	<i>a, para los</i> señores
Acusativo	<i>dominos</i>	<i>a los</i> señores
Vocativo	<i>domini</i>	¡señores!
Ablativo	<i>dominis</i>	<i>con, por, etc., los</i> señores

Para dar a conocer una palabra latina debe enunciarse primero su nominativo, y luego su genitivo, ambos del número singular. Con esta enunciación podemos, por la terminación de su genitivo singular, saber a cuál de las cinco declinaciones pertenece para poder declinarla.

Nominativo	Genitivo	Significado
<i>Vulpes</i>	<i>vulpis</i>	<i>zorra</i>

La enunciación latina la encontramos generalmente abreviada de la siguiente manera:

Nominativo	Genitivo	Significado
<i>vulpes</i>	<i>is</i>	<i>zorra</i>

Por la terminación del genitivo singular, conocemos a cuál declinación pertenece la palabra, como se muestra en el siguiente cuadro.

Declinación	Primera	Segunda	Tercera	Cuarta	Quinta
Terminación del genitivo singular	ae	i	is	us	ei

En conclusión, enunciar una palabra latina es expresar el nominativo y el genitivo singular y clasificarla en la declinación a la que pertenece, por ejemplo:

Palabra	Sgnificado	Declinación
Cura, ae	cuidado	primera
Labrum,i	labio	segunda
Ratio,onis	razón	tercera
Consensus,us	acuerdo	cuarta
Res,ei	Cosa,asunto	quinta

Primera declinación latina

La primera declinación de los temas en –a está integrada casi en su totalidad por sustantivos de género femenino. Existen pocos sustantivos de género masculino, sobre todo nombres de oficios propios de varón:agricola, ae(campesino); nauta-ae (marinero); poeta-ae(poeta).

Raíces que conforman la primera declinación latina y su significado	
Raíz latina	Significado
1.alea, áleae	suerte, azar
2.ánima, animae	alma, soplo ao alinto vital
3.aqua, aquae	agua
4.bulla, bullae	bola, burbuja
5.calva,calvae	calva
6.caténa, caténae	cadena
7.causa,causae	causa, cosa, razón, process
8.capsa,capsae	caja
9.cópula, copulae	unión, atadura
10.costa, costae	costilla
11.culpa, culpae	culpa
12.cura, ae	cuidado
13.fama, fama	fama
14.fémína, féminae	mujer, hembra
15.feria, feriae	descanso
16.flamma,flammae	llama
17.forma, formae	forma
18.fortuna, fortunae	suerte
19.hasta,hastae	lanza
20.herba, herbae	hierba
21.lingua,linguae	lengua
22.líttera, lítterae	letra
23.luna, lunae	luna
24. mácula, máculae	mancha
25.mora, morae	ardanza, dilatación.
26.rota, rotae	rueda
27.sagitta, sagitae	saeta, flecha
28.vita, vitae	vida

Sesión 2

Vocabulario de la primera declinación



Palabra	Definición
Aleatorio	Relativo al juego de azar; dependiente de algún suceso fortuito.
Animado	Dotado de alma; alegre, divertido.
Animadversión	Enemistad, ojeriza.
Animal	Ser viviente, animal.
Ecuanimidad	Igualdad de ánimo, serenidad.
Longanimidad	Grandeza y constancia de ánimo en las adversidades.
Pusilánime	Débil de ánimo.
Reanimar	Confortar, dar vigor, restablecer las fuerzas.
Unanimidad	Conformidad, consentimiento.
Acuario	Depósito de agua para peces y plantas.
Acueducto	Conducto artificial de agua.
Acuoso	Abundante en agua.
Desaguar	Extraer el agua de un sitio o lugar, desembocar.
Bullir	Dicho del agua o de otro líquido: hervir.
Ebullición	Hervor (acción y efecto de hervir).
Zambullir o zabullir	Meterse debajo del agua con ímpetu de golpe.
Calvicie	Caída del cabello; falta de pelo en la cabeza.
Calavera	Conjunto de los huesos de la cabeza mientras permanecen unidos, pero despojados de la carne y de la piel.
Calvario	Lugar donde los reos eran rapados y decapitados; vía crucis.
Cápsula	Cajita.
Candado	Cerradura suelta, contenida en una caja de metal, que por medio de armellas asegura puertas, ventanas, etc.
Concatenar	Unir o enlazar unas cosas con otras.
Acusar	Denunciar, delatar.
Excusar	Disculpar, justificar.
Copulativo	Que une o enlaza.
Corolario	Consecuencia de una demostración. En Roma, <i>corollarium</i> es la corona que se daba a los espectadores, o en las fiestas a los convidados a los banquetes.
Costado	Cada una de las partes laterales del cuerpo entre pecho y espalda.
Recostar	Reclinar la parte superior del cuerpo.
Disculpa	Razón que se da y causa que se alega para excusarse y librarse de una culpa.
Culpable	Que tiene la culpa.
Curar	Cuidar, sanar.
Curación	Acción y efecto de curar o curarse.
Curioso	Que tiene cuidado, curiosidad, cuidadoso.
Manicuro, a	El que cuida las manos.

(Continúa)

(Continuación)

Palabra	Definición
Pedicuro	Que cuida los pies.
Sinecura	Empleo retribuido que ocasiona poco o ningún trabajo.
Procurar	Cualidad; hacer diligencias o esfuerzos para conseguir lo que se desea.
Famoso	Que tiene fama.
Infamia	Descrédito, deshonra.
Difamar	Desacreditar.
Femenino	Relativo a la mujer o a su género.
Afeminar	Perder la actitud varonil.
Feriado	Festivo.
Flamear	Despedir llamas.
Flamante	Resplandeciente, nuevo.
Multiforme	De muchas formas.
Conformar	Ajustar, concordar.
Deforme	Desproporcionado o irregular en la forma.
Fórmula	Modo ya establecido para explicar o pedir, ejecutar o resolver una cosa con palabras precisas y determinadas.
Hermoso	Grandioso, excelente y perfecto en su línea.
Infortunio	Desgracia.
Subastar	Vender, públicamente, bienes y alhajas al mejor postor. En Roma, la lanza era el símbolo de la propiedad. En el lugar donde se vendían los esclavos y bienes de los feudales se colocaban lanzas trincadas en la tierra.
Herbívoro	Que se alimenta de hierbas.
Lingüística	Ciencia del lenguaje.
Sublingual	Pertenciente a la región inferior de la lengua.
Iltrado	Falto de cultura.
Literatura	Conocimiento de las bellas letras.
Lunático	Loco (antiguamente se creía que la demencia procedía del estado de la luna).
Plenilunio	Luna llena.
Inmaculado	No manchado, puro.
Moroso	Que tarda, que se demora.
Rémora	Lo que detiene o aplaza.
Redondo	De forma de rueda, de forma circular o semejante a ella.
Rodar	Dar vueltas como la rueda; moverse una cosa por medio de ruedas.
Vital	Relativo a la vida.



Sesión 3

Segunda declinación latina

En la segunda declinación, la gran mayoría de los sustantivos son de género masculino o neutro. Unos pocos sustantivos que terminan en *-us* son de género femenino, sobre todo nombres de árboles: *pinus, -i* (pino), *malus, -i* (manzano).

Raíces que conforman la segunda declinación latina y su significado		
Núm.	Raíz latina	Significado
1	<i>Alveus, alvei</i>	Ventre
2	<i>Angulus, anguli</i>	Ángulo
3	<i>Annus, anni</i>	Año
4	<i>Capillus, capilli</i>	Cabello
5	<i>Cúmulus, cúmuli</i>	Montón, colmo, cúmulo
6	<i>Circus, circi</i>	Cerco, anillo
7	<i>Deus, dei</i>	Dios
8	<i>Dígitus, dígiti</i>	Dedo
9	<i>Dólus, doli</i>	Engaño, dolo
10	<i>Equus, equi</i>	Caballo
11	<i>Fiscus, fisci</i>	Fisco, erario
12	<i>Fumus, fumi</i>	Humo *
13	<i>Gladius, gladii</i>	Espada



(Continúa)



(Continuación)

14	<i>Humus, humi</i>	Tierra, suelo
15	<i>Laurus, lauri</i>	Laurel
16	<i>Locus, loci</i>	Lugar
17	<i>Ludus, ludi</i>	Juego
18	<i>Modus, modi</i>	Modo, manera
19	<i>Rivus, rivi</i>	Arroyo, río
20	<i>Succus, succi</i>	Jugo
21	<i>Ager, agri</i>	Campo
22	<i>Aevum, aevi</i>	Tiempo largo, edad
23	<i>Aurum, auri</i>	Oro
24	<i>Argentum, argénti</i>	Plata
25	<i>Báculum, báculi</i>	Bastón, cayado, báculo
26	<i>Báilneum, balnei</i>	Baño
27	<i>Bellum, belli</i>	Guerra
28	<i>Collum, colli</i>	Cuello
29	<i>Concilium, concilii</i>	Reunión, junta
30	<i>Corium, corii</i>	Cuero
31	<i>Damnum, damni</i>	Daño
32	<i>Fanum, fani</i>	Templo, lugar sagrado
33	<i>Filum, fli</i>	Hilo
34	<i>Folium, folii</i>	Hoja
35	<i>Jugum, jugi</i>	Yugo
36	<i>Signum, signi</i>	Señal
37	<i>Vir, Viri</i>	Varón, hombre

Sesión 4

Vocabulario de palabras de la Segunda declinación

Palabra	Definición
angular	De forma de ángulo; perteneciente o relativo a éste.
equiángulo	Que tiene todos sus ángulos iguales entre sí.
triángulo	Polígono de tres ángulos.
anuario	Libro que se publica cada año
aniversario	Que el vuelve o se repite cada año
añejo	Que tiene mucho tiempo, viejo
cabello	Cada uno de los cabellos que salen en la cabeza
capiliforme	Con forma de cabello; semejante a éste
descabellado	Que va fuera de orden, concierto o razón
circular	(Adjetivo) Perteneciente o relativo al círculo (Verbo) Andar o moverse alrededor.
circulación	acción de circular
círculo	Cerco, área o superficie plana contenida dentro de la circunferencia.
deidad	Ser divino o esencia divina.
divinidad	Naturaleza divina y esencia del ser de Dios en cuanto Dios.
dedal	Funda para proteger el dedo
dedazo	Designación de un candidato a un puesto público, de parte del Poder Ejecutivo, sin las formalidades de rigor.
digital	Perteneciente o relativo a los dedos; referente a los números dígitos y, en particular, a los instrumentos de medida que la expresan con ellos.
interdigital	Que se halla entre los dedos.
ecuestre	Perteneciente o relativo al caballo y, particularmente, a la equitación.
equino	Perteneciente o relativo al caballo.
fiscalizar	Hacer el oficio de fiscal
Confiscar	Penar con privación de bienes que son asumidos por el fisco.
fumar	Echar o despedir humo.
fumarola	Emisión de gases y vapores procedentes de un conducto volcánico.
exhumar	Desenterrar, sacar de la tierra.
inhumar	Enterrar
local	Perteneciente o relativo al lugar.
locatario	Arrendatario
locomoción	Trasladar de un lugar a otro.
ilusión	Engaño, no real
lúdico	Relativo al juego
módulo	Cantidad que sirve de medida
molde	Modelo para imitar o reproducir.
derivar	Traer el origen de algo
rivalidad	oposición
succionar	Chupar, extraer algún jugo o cosa análoga con los labios.

Varonil	Perteneiente o relativo al varón.
Viril	Relativo al varón.
Virulencia	Malignidad, ponzoña.
Virus	Organismo de estructura muy sencilla, capaz de reproducirse solo en el seno de células vivas específicas.
Agreste	(Adjetivo). Campesino o perteneciente al campo. (Adjetivo). Rudo o tosco.
Agrícola	Relativo a la agricultura.
Peregrino	Andar por tierras extrañas.
Libelo	Escrito denigrante o infamante.
Libélula	Insecto conocido como "caballito del diablo", designado así porque sus alas están extendidas como las hojas de un libro.
Librería	Local donde se venden o tienen libros.
Libreta	Cuaderno o libro pequeño destinado a escribir en él anotaciones o cuentas.
Longevidad	De larga vida.
Longevo	Muy anciano o de mucha edad.
Medieval	Relativo a la Edad Media.
Argentario	Platero, que labra la plata.
Argénteo	Plateado, de plata.
Argentífero	(Ferre: llevar) Que contiene o produce plata.
Áureo	De oro, dorado.
Aureola	Resplandor, disco o círculo luminoso que suele figurarse detrás de la cabeza.
Aurífero	Que lleva o contiene oro.
Auriforme	Que tiene apariencia de oro.
Bacilar	Perteneiente o relativo a los bacilos.
Bacilo	Bacteria en forma de bastoncillo o filamento más o menos largo.
Bélico	Guerrero.
Belicoso	Agresivo.
Beligerante	(Gerere: llevar) País o potencia que está en guerra.
Rebelde	Desobediente, indócil.
Rebeldía	Cualidad de rebelde.
Rebelión	Acción y efecto de rebelarse.
Collar	Adorno para el cuello.
Collarín	Diminutivo de collar.
Degollar	Cortar la cabeza.
Tortícolis	(Torquere: torcer) dolor de cuello que obliga a tenerlo torcido con cabeza inmóvil.

Actividad de reforzamiento

Ve el siguiente video que servirá para aumentar tu conocimiento del tema.

<https://www.youtube.com/watch?v=aVysBMRj0Xs>

I. Contesta las siguientes preguntas de acuerdo a lo estudiado.

- 1. ¿Qué es una declinación?**
- 2. ¿Cuáles son las cinco declinaciones del sustantivo?**
- 3. De qué caso y número debemos basarnos para saber a qué declinación corresponde la palabra.**
- 4. Menciona cinco palabras que provengan de la primera declinación.**
- 5. Menciona cinco palabras que provengan de la segunda declinación y en qué asignaturas o disciplinas las has utilizado.**

Actividad de Aprendizaje 2

Nombre del estudiante: _____ Grupo: _____ Fecha: _____

Valor=10 puntos

Contenidos	Declinaciones de sustantivos
Aprendizaje esperado	5) Utiliza las declinaciones latinas y el análisis morfológico de palabras como estrategia para mejorar su comunicación tanto en lo cotidiano como en lo académico.
Competencias Disciplinares	5. Expresa ideas y conceptos en composiciones coherentes y creativas, con introducciones, desarrollo y conclusiones claras.
Atributos de las competencias genéricas	4.1 Expresa ideas y conceptos mediante representaciones lingüísticas, matemáticas o gráficas. 4.2 Aplica distintas estrategias comunicativas según quienes sean sus interlocutores, el contexto en el que se encuentra y los objetivos que persigue. 4.3 Identifica las ideas clave en un texto o discurso oral e infiere conclusiones a partir de ellas. 4.5 Maneja las tecnologías de la información y la comunicación para obtener información y expresar ideas. 5.6 Utiliza las tecnologías de la información y comunicación para procesar e interpretar información.

1. Investiga y analiza el significado de la siguiente lista de palabras, y por cada vocablo en latín, escribe uno que provenga de éste.

Palabra en latín	Significado en español	Palabras
1. Ager, agri	campo	agrícola
2. gelu, us	hielo	gelatina
3. aqua, ae		
4. durities, ei		
5. fructus, us		
6. res, ei		
7. deus, ei		
8. homo, inis		
9. puer, i		
10. frater, is		
11. hortus, i		
12. manus, us		

13. nauta, ae		
14. materias, ei		
15. aurum, i		
16. avis, is		
17. fides, ei		
18. filia, ae		
19. arcus, us		
20. cor, cordis		
21. flama, ae		
22. spes, ei		
23. cornu, us		
24. bellum i		
25. vita, ae		

Sesión 2

2. Ordena las palabras latinas del cuadro anterior escribiéndolas en la columna de la declinación a la que pertenecen.

Declinación del genitivo del singular				
Primera ae	Segunda i	Tercera is	Cuarta us	Quinta ei
	agricola		gelatina	

3. Vocabulario con palabras de la primera declinación

Lee atentamente los enunciados siguientes, observa la palabra subrayada, busca el sustantivo de la primera declinación al cual pertenece dicha palabra y escríbela a un costado como se muestra en el ejemplo.

Enunciado	Sustantivo de la primera declinación
1. Mis amigos me dicen que soy medio <u>lunático</u>	Luna, ae: luna
2. Rodrigo participó en un sorteo <u>aleatorio</u> .	
3. A los niños les encantan mucho los dibujos <u>animados</u>	
4. El <u>acuario</u> es un ambiente ideal para conocer los ecosistemas.	
5. Los sustantivos españoles tienen género <u>femenino</u> .	
6. La <u>flama</u> de mechero es insuficiente para el experimento.	
7. La <u>hierba</u> entorpece el crecimiento de las rosas	
8. Mauricio fue hallado <u>culpable</u> del robo a la joyería.	
9. La <u>lingüística</u> es la ciencia que estudia el lenguaje humano y las lenguas.	
10. Eduardo se <u>disculpó</u> con María por haber llegado tarde a su cita.	
11. Ayer fui al seguro social a que me <u>curen</u> la herida de mi pierna.	
12. Espero las vacaciones de verano para ir a la <u>feria</u> .	
13. La indumentaria de Adela esta <u>inmaculada</u> .	
14. Juan resbaló y <u>rodó</u> por la colina.	
15. Pedro fue <u>acusado</u> de haber roto una ventana.	

4. De acuerdo a las siguientes raíces latinas, escribe tres palabras derivadas o compuestas y realiza la descomposición de los vocablos según los elementos morfológicos.

Raíz	Palabra derivada o compuesta	Descomposición (elementos morfológicos)	Definición
angulus- i :ángulo			
dígitus- i :dedo			
fumus- i : humo			

ludus-i : juego			
Ager-i : campo			

Lista de cotejo del ADA 2

ASPECTOS	VALOR	PUNTUACIÓN OBTENIDA	OBSERVACIONES
Identifica los sustantivos de la primera y segunda declinación.	3		
Aplica los prefijos y sufijos en las palabras	3		
Separa en forma correcta los elementos morfológicos de las palabras.	4		
Maneja con propiedad la ortografía, acentuación y signos de puntuación.	1		
Participa activamente y de manera responsable en la elaboración de la actividad.	2		
Presenta una portada (logotipo, datos de la escuela, <u>Título del trabajo</u> , <u>número del ADA</u> , materia, nombre del profesor, nombres de los integrantes del equipo, grado, grupo y fecha de entrega).	1		
Formato: Utiliza la fuente de texto: Arial, tamaño de la fuente 12, interlineado 1.5, márgenes 2.5 cm (superior, inferior, derecho e izquierdo), sangría, y con todas las hojas paginadas con excepción de la portada.	1		
Total:	15 puntos		

<ul style="list-style-type: none">• Trabajo sin lista de cotejo (y sin los nombres de los integrantes del equipo) tendrá 5 puntos menos.• A los trabajos plagiados se les cancelará la calificación del ADA.• No se aceptará la expulsión de integrantes un día antes o el día de la entrega, si tienen problemas con los integrantes de su equipo avisar de forma oportuna al docente o tutor.			
---	--	--	--

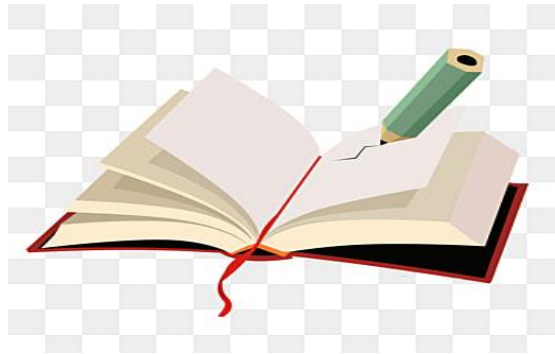

Semana 4 (30 de oct.- 3 de noviembre)

Sesión 1

Tercera declinación latina

La terminación del nominativo del singular es variable; la terminación del genitivo del singular es *is*. Estos sustantivos pueden ser masculinos, femeninos o neutros. También pueden ser parasilábicos o imparasilábicos, según tengan o no el mismo número de sílabas el nominativo y el genitivo del singular.

Raíces que conforman la tercera declinación latina y su significado		
Núm.	Raíz latina	Significado
1	<i>Aestas, aestatis</i>	Verano
2	<i>Ars, artis</i>	Arte
3	<i>Calx, calcis</i>	Talón, calcañal
4	<i>Caput, capitis</i>	Cabeza
5	<i>Caro, carnis</i>	Carne
6	<i>Cor, cordis</i>	Corazón
7	<i>Corpus, córporis</i>	Cuerpo
8	<i>Den, dentis</i>	Diente
9	<i>Fraus, fraudis</i>	Engaño
10	<i>Frigus, frígoris</i>	Frío
11	<i>Fron, frontis</i>	Frente
12	<i>FruX, frugis</i>	Fruto
13	<i>Funus, funeris</i>	Exequias
14	<i>GreX, gregis</i>	Rebaño, grey
15	<i>Hommo, hominis</i>	Hombre
16	<i>Ius, iuris</i>	Derecho
17	<i>Labor, laboris</i>	Trabajo
18	<i>Lapis, Lápidis</i>	Piedra
19	<i>Latus, láteris</i>	Lado, costado
20	<i>Laus, laudis</i>	Alabanza, elogio
21	<i>Lex, legis</i>	Ley
22	<i>Lumen, lúminis</i>	Resplandor, lumbre
23	<i>Mens, mentis</i>	Mente
24	<i>Mos, moris</i>	Costumbre
25	<i>Nomen, nominis</i>	Nombre
26	<i>Nox, noctis</i>	Noche
27	<i>Ops, opis</i>	Riqueza
28	<i>Opus, operis</i>	Obra, trabajo
29	<i>Os, osis</i>	Hueso
30	<i>Pars, partis</i>	Parte
31	<i>Pectus, pectoris</i>	Pecho
32	<i>Pes, pedis</i>	Pie
33	<i>Tempus, témporis</i>	Tiempo
34	<i>Vox, vocis</i>	Voz
35	<i>Vulnus, vúlneris</i>	Herida
36	<i>Apis, apis</i>	Abeja
37	<i>Auris, auris</i>	Oído, oreja

38	<i>Avis, avis</i>	Ave
39	<i>Civis, civis</i>	☞ Ciudadano
40	<i>Clavis, clavis</i>	Llave
41	<i>Fames, famis</i>	Hambre
42	<i>Finis, finis</i>	Fin, término
43	<i>Hostis, hostis</i>	Enemigo
44	<i>Ignis, ignis</i>	Fuego
45	<i>Mare, maris</i>	Mar
46	<i>Navis, navis</i>	Nave
47	<i>Vates, vatis</i>	Vate, poeta, adivino
48	<i>Mater, matris</i>	Madre
49	<i>Pater, patris</i>	Padre

Sesión 2

Vocabulario de la tercera declinación

Palabra	Definición
Estío	Estación calurosa del año.
Artesano	Persona que ejercita un arte u oficio mecánico.
Artefacto	Obra mecánica hecha según arte.
Artífice	Persona que realiza científicametne una obra mecánica.
Inerte	Inactivo, ineficaz.
Recalcitrante	Reincidente, terco, reacio.
Capital	Lo perteneciente a la cabeza; población principal y cabeza de un estado, provincia o distrito; aquello en que va la vida o la muerte; principal, fundamental.
Capataz	Que dirige o encabeza: persona que goberna y vigila a cierto número de obreros.
Príncipe	El primero el más excelente; el hijo primogénito del rey.
carnal	Perteneciente a la carne.
Encarnar	Hacerse carne, tomar realidad corporal.
Discordia	Oposición de voluntades.
Incorporar	Agregar o unir dos más cosas, para que entre sí formen un todo o cuerpo.
Anticuerpo	Proteínas que forman parte del sistema inmune y circulan por la sangre.
Dentífrico	Que por frotamiento limpia los dientes.
Dentadura	Conjunto de dientes de una persona o animal.
Refrigerar	Hacer más fría una habitación u otrta cosa por medios artificiales.
Frigorífico	Que produce enfriamiento.
Fraudulento	Engañoso, Falaz.
Defraudar	Engañar.
Fruncir	Arrugar la frente.
Confrontar	Comparar.
Frugívoro	Que se alimenta de frutos.
Fúnebre	Relativo a los difuntos.
Funesto	Aciago, mortal, desgraciado
Disgregar	Separar.
Homicidio	Muerte causada a una persona por otra.
Juez	El que proclama el derecho.
Justo	Conforme a derecho, exacto.
Prejuzar	Juzgar antes de tiempo o sin conocer cabalmente lo que se juzga.
Colaborar	Trabajar juntamente.
Lápida	Piedra llana en que suele ponerse una inscripción.
Colateral	Se dice de las cosas que están a uno y otro lado de otra principal.
Laudo	Decisión o fallo de árbitros.

Ilegal	Opuesto a la ley.
Privilegio	Gracia o prerrogativa.
Vislumbrar	Ver confusamente.
Comentar	Explicar, glosar
Mentecato	Demente, privado del uso mental, tonto, fatuo, de escaso juicio y flaco de entendimiento.
Inmoral	Que se opone a la moral.
Nominal	De nombre, relativo al nombre.
Nocturno	Perteneciente a la noche; de noche.
Equinoccio	Igualdad de los días y de las noches al pasar el centro del sol por el ecuador.
Pernoctar	Pasar la noche.
Oneroso	Pesado, incómodo.
Opulencia	Abundancia, riqueza y sobra de bienes.
Cooperar	Obrar juntamente, colaborar.
Oración	Súplica a Dios o a los santos; discurso; palabra o conjunto de palabras con sentido completo.
Orador	Persona que ejerce la oratoria o arte de hablar con elocuencia.
Oral	Expresado con la boca o con la palabra, a diferencia de lo escrito.
Osario	Lugar en que se reúnen los huesos sacados de las sepulturas, para ser ocupadas de nuevo; y, en general, cualquier lugar donde se hallan huesos.
Parcial	Relativo a una parte, incompleto, unilateral.
Participar	Dar o tomar parte.
Patria	País natal, tierra natal.
Parricida	Persona que mata a su padre, a su madre o, por extensión, a alguno de sus parientes.
Pectoral	Relativo al pecho; provechozo al pecho; cruz sobre el pecho.
Pedestre	Que anda a pie; inculto, vulgar.
Temporal	De duración limitada, provisional; mal tiempo.
Extemporáneo	Fuera de tiempo.
Invulnerable	Que no puede ser herido material o moralmente.
Edificio	Obra construida para habitación o usos análogos.
Apicultura	Cría y cuidado de las abejas.
Apícola	Perteneciente o relativo a la apicultura.
Auricular	Perteneciente o relativo al oído; utensilio que se aplica al oído.
Inaugurar	Comenzar algo.
Ciudad	Espacio urbano con alta densidad de población.
Cónclave	Junta; reunión, especialmente de los cardenales, para elegir al sumo pontífice.
Famélico	Hambriento.
Definir	Delimitar, circunscribir; decir lo que una cosa o palabra es; decir, determinar.
Hostigar	Perseguir, molestar, azotar.
Ignívomo	Que vomita fuego.
Marisco	Animal marino invertebrado; molusco comestible.
Naufragio	Pérdida o ruina de la embarcación que navega.
Vaticinar	Profetizar, pronosticar.
Vaticinio	Predicción, adivinación.

Sesión 3

Cuarta declinación latina

El nominativo de los sustantivos de la cuarta declinación termina en *us* para masculinos y femeninos, y en *u* para neutro; mientras que su genitivo singular siempre termina en *us*.

A continuación se presenta el vocabulario correspondiente a la cuarta declinación.

Sustantivos que conforman la cuarta declinación latina y su significado		
Número	Sustantivos latinos	Significado
1	<i>Acus, acus</i>	Aguja
2	<i>Artus, artus</i>	Articulación
3	<i>Cantus, cantus</i>	Canto
4	<i>Census, census</i>	Censo
5	<i>Cornu, cornus</i>	Cuerno
6	<i>Domus, domus</i>	Casa
7	<i>Fructus, fructus</i>	Fruto, recompensa; ganancia, utilidad, renta.
8	<i>Gelu, gelus</i>	Hielo
9	<i>Genu, genus</i>	Rodilla
10	<i>Gradus, gradus</i>	Grada, grado, paso, escalón.
11	<i>Manus, manus</i>	Mano
12	<i>Sensus, sensus</i>	Sentido
13	<i>Sinus, sinus</i>	Seno, pecho, cavidad, pliegue.
14	<i>Usus, usus</i>	Uso

Vocabulario de la cuarta declinación

Palabra	Definición
Acúleo	Aguijón
Acupuntura	(<i>Punctúra, ae</i> : punzada). Técnica terapéutica consistente en clavar agujas en puntos determinados del cuerpo humano.
Aguijón	Punta o extremo puntiagudo del palo con que se aguija; órgano punzante, generalmente con veneno, que tienen en el abdomen los escorpiones y algunos insectos himenópteros.
Aguja	Barra pequeña y puntiaguda de metal, hueso o madera, con un ojo por donde se pasa el hilo, cuerda, correa, bejuco, etc., con que se cose, borda o teje.
Agujazo	Punzada de aguja.
Artejo	Nudillo.
Articular	Perteneiente o relativo a la articulación o a las articulaciones.
Coartar	Limitar, restringir, no conceder enteramente algo.
Inarticulado	No articulado, que no tiene articulaciones.
Canción	Composición en verso, que se canta, o hecha a propósito para que se pueda poner en música.
Cantante	Que canta, persona que canta por profesión.
Cantautor	(<i>Augeo</i> : aumentar). Cantante que suele ser autor de sus propias composiciones.
Cántico	Cada una de las composiciones poéticas de los libros sagrados y los litúrgicos en que sublime o arrebatadamente se dan gracias o tributan alabanzas a Dios.
Canto	Serie de sonidos modulados por la voz.
Censar	Incluir o registrar en el censo.
Capricornio	Dicho de una persona: nacida bajo el signo zodiacal de Capricornio.
Cornucopia	(<i>Copia, ae</i> : abundancia). Cuerno de la abundancia.
Cornúpetra	(<i>Pétere</i> : atacar, acometer). Que acomete o puede acometer con los cuernos.
Cuerno	Prolongación ósea que tienen algunos animales en la región frontal.
Unicornio	(<i>Unus, a, um</i> : uno, único). Animal mitológico que crearon los antiguos poetas, en forma de caballo y con un cuerno recto en la mitad de la frente.

Domesticar	Acostumbrar a la vista y compañía del hombre al animal fiero y salvaje.
Doméstico, a	Pertenciente o relativo a la casa u hogar; criado que sirve en una casa.
Domicilio	Morada fija y permanente.
Indomable	Que no se puede o no se deja domar.
Mayordomo	(<i>Maior, maius</i> : mayor). Criado principal a cuyo cargo está el gobierno económico de una casa o hacienda.
Fructífero	(<i>Ferre</i> : llevar). Que produce fruto.
Fructificar	Dar fruto, producir utilidad.
Fructuoso, a	Que da fruto o utilidad.
Fruta	Fruto comestible de ciertas plantas cultivadas; producto de algo o consecuencia de ello.
Fruto	Producto de las plantas que, aparte de la utilidad que puede tener, sirve para desarrollar y proteger la semilla; producto o resultado obtenido.
Congelar	Helar un líquido.
Gelatina	Sustancia que al enfriarse adquiere características especiales.
Gelatiniforme	(<i>Forma, ae</i> : forma). En forma de gelatina.
Gélido	Helado, muy frío.
Hielo	Agua convertida en cuerpo sólido y cristalino por un descenso suficiente de temperatura.
Genuflexión	Acción y efecto de doblar la rodilla.
Genicular	Doblado como la articulación de la rodilla o codo.
Congreso	Reunión, junta de varias personas para deliberar sobre algún negocio; Congreso de los diputados.
Egreso	Salida, partida de descargo.
Gradual	Que está por grados o va de grado en grado.
Ingrediente	Cosa que entra con otras en un remedio, una bebida, un guisado u otro compuesto.
Ingreso	Entrada, ganancia.
Regreso	Vuelta, retorno.

Ademán	Movimiento o actitud del cuerpo o de alguna parte suya, con la que se manifiesta un afecto del ánimo.
Desmán	(<i>Des</i> : privación). Exceso, desorden, tropelía.
Manija	Mango o puño de algunos utensilios.
Mantel	(<i>Tela, ae</i> : tela). Cubierta de lino, algodón u otra materia que se pone en la mesa para comer.
Manufactura	(<i>Fácere</i> : hacer). Obra hecha a mano o con auxilio de máquina.
Manuscrito, a	(<i>Scrĭbere</i> : escribir). Escrito a mano.
Consentimiento	(<i>Cum</i> : con). Acción y efecto de permitir algo.
Sensibilidad	Propensión natural del hombre a dejarse llevar por los afectos de compasión, humanidad y ternura.
Sensitivo, a	Perteneciente o relativo a las sensaciones producidas en los sentidos y especialmente en la piel.
Sensorial	Perteneciente o relativo a la sensibilidad.
Sensual	Sensitivo, relativo a las sensaciones de los sentidos; relativo al deseo sexual.
Sentido	Que incluye o expresa un sentimiento; que se resiente u ofende con facilidad; significado o acepción de las cosas; razón de ser, afinidad.
Insinuar	(<i>In</i> : en, dentro). Dar a entender algo sin más que indicarlo o apuntarlo ligeramente.
Seno	Concavidad o hueco; pecho, mama de la mujer.
Sinuoso	Torcido; que tiene senos, ondulaciones o recodos.
Sinusal	Relativo al seno del corazón, o a un seno.
Sinusitis	Inflamación de los senos de la cara (paranasales).
Usar	Emplear una cosa.
Uso	Ejercicio o práctica general de algo.
Usual	Que común o frecuentemente se usa o se practica.
Usuario, a	El que usa habitualmente una cosa.
Usufructo	(<i>Fructus, us</i> : fruto). Derecho a disfrutar bienes ajenos con la obligación de conservarlos; utilidades, frutos o provecho que se sacan de cualquier cosa.



Sesión 4

Quinta declinación

Los sustantivos de la quinta declinación tienen su nominativo terminado en *es*, mientras que la terminación del genitivo del singular es *ei*.

Sustantivos que conforman la quinta declinación latina y su significado		
Número	Sustantivo latino	Significado
1	<i>Dies, diei</i>	Día
2	<i>Facies, faciei</i>	Rostro
3	<i>Fides, fidei</i>	Fe, lealtad
4	<i>Res, rei</i>	Cosa, asunto
5	<i>Species, speciei</i>	Especie
6	<i>Spes, spei</i>	Esperanza

Vocabulario de la quinta declinación

Palabra	Definición
Cotidiano, a	(<i>Quotus, a, um</i> : cada, cuanto). Diario.
Diario, a	Correspondiente a todos los días; periódico que se publica diariamente.
Diurno	Pertenciente o relativo al día.
Jornada	Tiempo de duración del trabajo diario; camino que se anda regularmente en un día de viaje.
Jornal	(<i>Diurnális, e</i> : diario). Paga o remuneración que gana el trabajador por cada día de trabajo.
Facial	Pertenciente o relativo al rostro.
Faz	Rostro o cara; anverso.
Haz	Cara o rostro; porción atada de mieses, lino, hierbas, leña u otras cosas semejantes.
Superficial	(<i>Super</i> : sobre). Pertenciente o relativo a la superficie; que está o se queda en ella; aparente, sin solidez ni sustancia.
Superficie	<i>Limite</i> o término de un cuerpo que lo separa y distingue de lo que no es éste.
Confiar	(<i>Cum</i> : con). Encargar o poner al cuidado de alguien algún negocio u otra cosa.
Confidente	Fiel, seguro, de confianza.
Fidedigno, a	(<i>Dignus, a, um</i> : digno). Digno de fe y crédito.
Fideicomiso	(<i>Cum</i> : con; <i>míttere</i> : enviar). Disposición por la cual el testador deja su hacienda o parte de ella encomendada a la buena fe de alguien para que la transmita a otra persona o la invierta del modo que se le señala.
Pérfido, a	Desleal, infiel, traidor, que falta a la fe que debe.
Irreal	(<i>In</i> : no). Que no tiene realidad.
Real	Que tiene existencia verdadera y efectiva.
Realidad	Existencia real y efectiva de algo.
Reivindicar	(<i>Vindicáre</i> : reclamar). Reclamar o recuperar alguien lo que por razón de dominio le pertenece.
República	Organización del Estado cuya máxima autoridad es elegida por los ciudadanos o por el Parlamento para un periodo determinado.
Especial	Singular o particular; que se diferencia de lo común o general.
Especialista	Que cultiva o practica una rama determinada de un arte o una ciencia.
Especie	Cada uno de los grupos en que se dividen los géneros y que se componen de individuos que, además de los caracteres genéricos, tienen en común otros caracteres por los cuales se asemejan entre sí y se distinguen de los demás.
Específico, a	(<i>Fácere</i> : hacer). Que es propio de algo y lo caracteriza y distingue de otras cosas.
Subespecie	(<i>Sub</i> : debajo). Cada uno de los grupos en que se subdivide una especie.
Desesperanza	(<i>Des</i> : privación, alejamiento). Falta de esperanza.
Desesperar	(<i>Des</i> : privación, alejamiento). Perder la esperanza, impacientar, exasperar.
Esperanza	Estado del ánimo en el cual se nos presenta como posible lo que deseamos.
Prosperar	(<i>Pro</i> : por, conforme). Tener o gozar prosperidad.
Próspero, a	(<i>Pro</i> : por). Favorable, propicio, venturoso.

Actividad de Aprendizaje 3

Nombre del estudiante: _____ Grupo: _____ Fecha: ____

Valor =10 puntos

Contenidos	Declinación de sustantivos
Aprendizaje esperado	5) Utiliza las declinaciones latinas y el análisis morfológico de palabras como estrategia para mejorar su comunicación tanto en lo cotidiano como en lo académico.
Competencias Disciplinares	5. Expresa ideas y conceptos en composiciones coherentes y creativas, con introducciones, desarrollo y conclusiones claras.
Atributos de las competencias genéricas	4.1 Expresa ideas y conceptos mediante representaciones lingüísticas, matemáticas o gráficas. 4.2 Aplica distintas estrategias comunicativas según quienes sean sus interlocutores, el contexto en el que se encuentra y los objetivos que persigue. 4.3 Identifica las ideas clave en un texto o discurso oral e infiere conclusiones a partir de ellas. 4.5 Maneja las tecnologías de la información y la comunicación para obtener información y expresar ideas. 5.6 Utiliza las tecnologías de la información y comunicación para procesar e interpretar información.

1. Encuentra las palabras perdidas en la sopa de letras siguiente.

A	P	J	J	K	Ñ	N	E	M	I	G	E	R	Q	E	E	S	D	L
S	E	L	Q	S	D	F	G	H	J	K	K	L	H	O	M	B	R	E
D	D	A	Z	C	O	N	S	U	L	A	D	O	P	A	S	D	F	O
F	E	T	A	O	A	Q	W	E	E	R	T	T	Y	U	I	O	P	N
G	S	I	Q	L	S	D	F	G	H	J	K	L	Ñ	M	N	B	V	E
G	T	P	W	O	C	X	O	V	I	T	A	L	S	I	G	E	L	S
H	A	A	S	R	M	N	B	V	C	X	Z	L	K	J	H	G	F	D
J	L	C	S	I	F	D	E	N	T	I	S	T	A	G	F	D	S	A
L	A	P	I	D	A	Q	W	E	R	T	Y	U	I	I	O	P	P	Ñ
K	A	S	D	O	V	C	X	X	Z	A	S	D	F	G	H	J	K	L

2. Enlista en las palabras encontradas y escribe el sustantivo latino del cual proviene la palabra.

Ejemplo:

Palabra encontrada	Sustantivo latino del cual proviene
Consulado	Consul, consulis

3. Escribe la palabra española que falta en los enunciados siguientes:

- a. El poder _____ aprobó el presupuesto nacional.
- b. La Antropología es la ciencia que estudia _____.
- c. Raúl desea estudiar para ser un excelente _____.
- d. Oaxaca es la _____ de Oaxaca
- e. Ese insecticida es _____.
- f. La mayor atracción del circo son los _____.
- g. Esa pared está muy _____.
- h. Ese _____ está hecho del mejor mármol.
- i. Vivimos en un _____ democrático.
- j. El _____ de México en Estados Unidos envió un documento oficial.

Rex, regis; Pes, pedis; Cónsul, cónsul; Cólur, cóluris; Leo, leonis; Fulmen, fulminis;
Dens, dentis; homo, hominis; lex, legis; lapis, lapidis; Caput, caputis

4. Resuelve el crucigrama siguiente:



Horizontales

1. Embarcación grande de vela o motor, especialmente la que tiene cubierta.
2. Masa de agua salada que cubre la mayor parte de la superficie de la Tierra.
3. Hecho o acción de terminar una cosa.
4. Acción o efecto de estar en un cuerpo encendido, si es combustible o enrojecido por un fuerte calor.
5. Acción de adivinar o predecir el futuro.
6. Que tiene relación con los ciudadanos.
7. Código para utilizar un programa de computadora, sinónimo de contraseña.

Verticales

1. Arte de la cría de abejas para aprovechar sus productos.
2. Relativo a las ovejas y corderos.
3. Prenda de vestir que se pone sobre el cuerpo para cubrirlo.
4. El último signo del zodiaco (19 de febrero a 20 de marzo).
5. Periodo de tiempo que comprende generalmente 30 días.
6. Sinónimo de ancianidad, último periodo de la vida del hombre.
7. Animal vertebrado, ovíparo, cubierto de plumas.

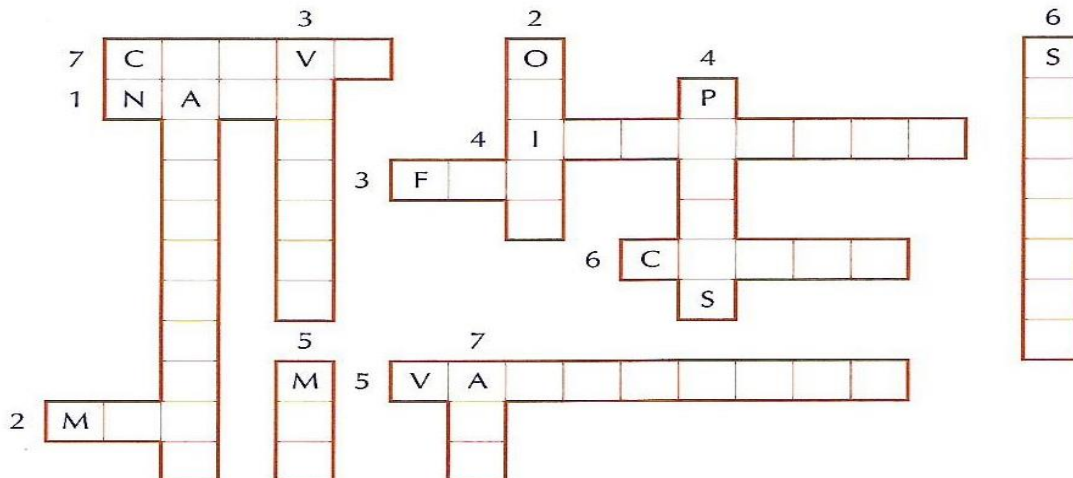

5. Escribe la palabra que representa cada una de las imágenes, anota los elementos morfológicos y defínelas.

Imagen				
1. Palabra				
2. Descomposición				
3. Definición				
Imagen				
1. Palabra				
2. Descomposición				
3. Definición				

Imagen				
1. Palabra				
2. Descomposición				
3. Definición				

6.Redacta una descripción donde utilices por lo menos diez palabras que se originen de los sustantivos de la quinta declinación. Extensión media cuartilla mínimo, máximo una cuartilla.

Lista de cotejo del ADA 3

ASPECTOS	VALOR	PUNTUACIÓN OBTENIDA	OBSERVACIONES
Identifica los sustantivos de la tercera y cuarta declinación	2		
Aplica los prefijos y sufijos en las palabras	3		
Separa en forma correcta los elementos morfológicos de las palabras.	4		
Resuelve correctamente el crucigrama	2		
Maneja con propiedad la ortografía, acentuación y signos de puntuación.	1		
Participa activamente y de manera responsable en la elaboración de la actividad.	2		
Presenta una portada (logotipo, datos de la escuela, <u>Título del trabajo</u> , <u>número</u> del ADA, materia, nombre del profesor, nombres de los integrantes del equipo, grado, grupo y fecha de entrega). Formato: Utiliza la fuente de texto: Arial, tamaño de la fuente 12, interlineado 1.5, márgenes 2.5 cm (superior, inferior, derecho e izquierdo), sangría, y con todas las hojas paginadas con excepción de la portada	1		
Total:	15 puntos		
<ul style="list-style-type: none"> • Trabajo sin lista de cotejo (y sin los nombres de los integrantes del equipo) tendrá 5 puntos menos. • A los trabajos plagiados se les cancelará la calificación del ADA. • No se aceptará la expulsión de integrantes un día antes o el día de la entrega, si tienen problemas con los integrantes de su equipo avisar de forma oportuna al docente o tutor. 			

Semana 5 (5-10 de noviembre)

Actividad de reforzamiento

Ahora vamos a probar tu conocimiento.

I. Subraya la respuesta correcta en cada caso

1. Terminación de la tercera declinación de sustantivos

a)Us b)is c)i d)ei

2. El género de las palabras en el latín se clasifican en:

a) singular y plural b) masculino, femenino y neutro c) masculino y femenino

d) nominativo y genitivo.

3. Caso que sirve para identificar el número de la declinación

a) nominativo B) genitivo c) vocativo d) acusativo

4. Raíz latina que significa: cabello

a) capilar b) capillus-i c) bello d) capillo

5. Palabra de origen latino que significa: poeta, adivino

a) escritor b) vate c) interprete d) literato

META COGNICIÓN

I. Contesta las siguientes preguntas de acuerdo a tus conocimientos y experiencias en este bloque.

1. ¿Qué te llevas de los temas de este bloque?-

2. ¿Cuáles fueron tus dificultades en este proyecto?

3. ¿Por qué consideras que es importante conocer la descomposición de las palabras?

4. ¿Por qué es una prioridad aumentar el vocabulario?

5. ¿Qué te gustaría cambiar después de la experiencia y conocimientos del bloque II?

Semana 6 (13-17 de noviembre)
(Período de evaluación)

ASIGNATURA: Etimologías Latinas	LISTA DE COTEJO Bloque 2. C 1	Prueba escrita Valor: 60 puntos
GRADO y GRUPO:	FECHA:	

Ponderación de las ADAS Bloque II	Valor en puntos	Valor alcanzado
Actividad de Aprendizaje 1	5	
Actividad de Aprendizaje 2	15	
Actividad de Aprendizaje 3	15	
Diagnóstico, Reforzamiento y Metacognición	5	
Total	40	